

ZARZĄDZENIE NR 44/2021

WÓJTA GMINY BRZOSIE

z dnia 12 lipca 2021r.

zmieniające zarządzenie w sprawie ustalenia dokumentacji przyjętych zasad (polityki) rachunkowości

Na podstawie art. 10 ust. 2 ustawy z dnia 29 września 1994 r. o rachunkowości (Dz. U. z 2021r., poz. 217) zarządza się, co następuje:

§ 1. W Zarządzeniu Nr 45/2018 Wójta Gminy Brzozie z dnia 19 listopada 2018r. w sprawie ustalenia dokumentacji przyjętych zasad (polityki) rachunkowości wprowadza się następujące zmiany:

- 1) Dodaje się załącznik nr 12 – Wykaz programów komputerowych dopuszczonych do eksploatacji. Opis przeznaczenia każdego programu i sposobu jego działania. Wykaz zbiorów danych tworzących księgi rachunkowe na komputerowych nośnikach danych, który otrzymuje brzmienie zgodnie z załącznikiem nr 1 do niniejszego zarządzenia.

§ 2. Zarządzenie wchodzi w życie z dniem podpisania.

WÓJT
Danuta Kędziorska-Cieszyńska

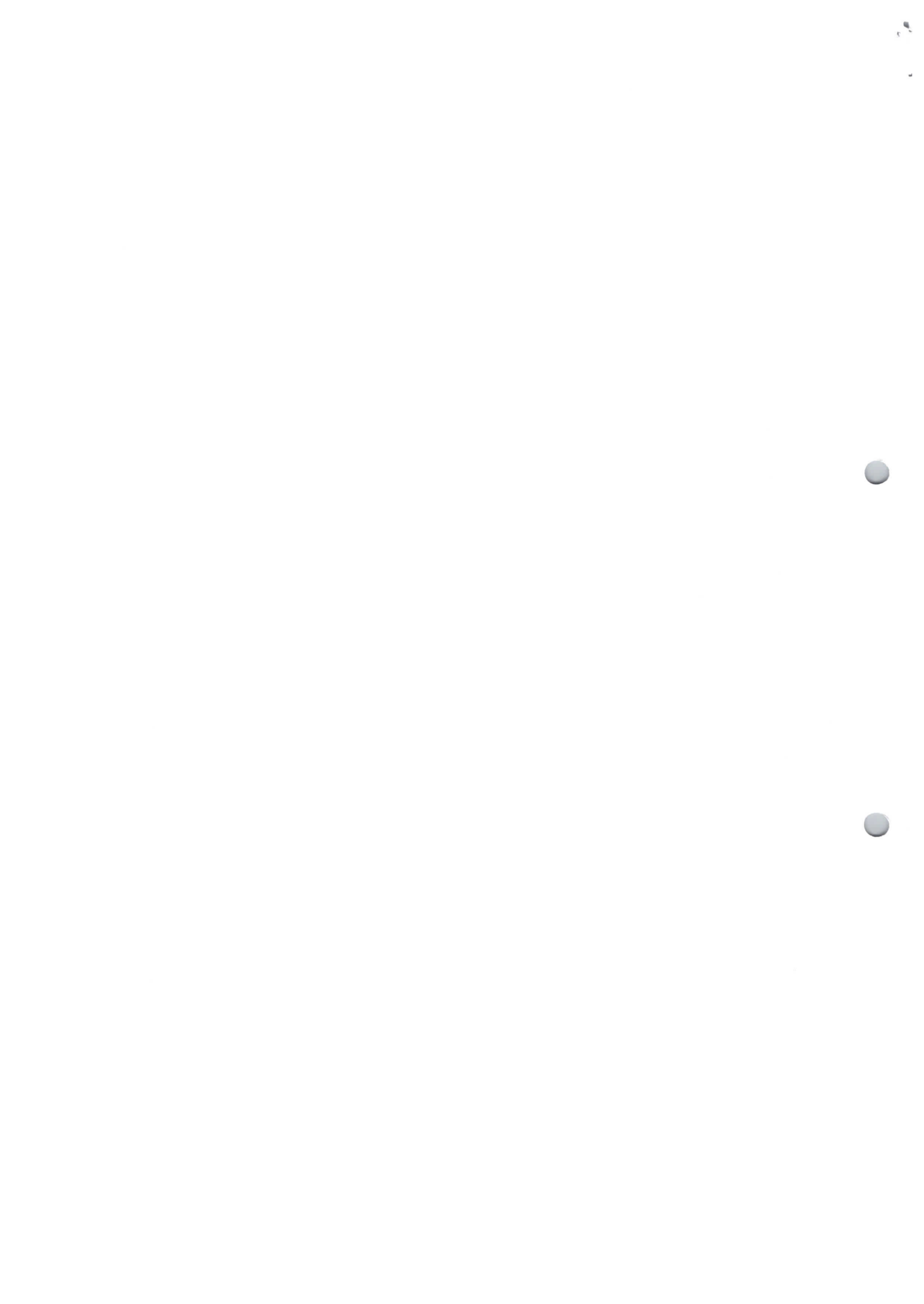

I. Wykaz zastosowanych skrótów i struktura dokumentacji określającej zasady przetwarzania informacji w Urzędzie Gminy Brzozie:

Dokumentację opisującą procedury i zalecenia dotyczące postępowania z informacją stanowią załączniki do Zarządzenia nr 17/2018 Wójta Gminy Brzozie z dnia 24 maja 2018r. w sprawie wprowadzenia Polityki Ochrony Danych Osobowych oraz przyjęcia Instrukcji Zarządzania Systemem Informatycznym w Urzędzie Gminy w Brzoziu tj.:

1. Polityka ochrony danych osobowych (PODO) – Polityka ochrony danych osobowych w Urzędzie Gminy w Brzoziu, stanowiąca załącznik nr 1 do zarządzenia;
2. Instrukcja - Instrukcja zarządzania systemem informatycznym Urzędu Gminy Brzozie, stanowiąca załącznik nr 2 do zarządzenia;

II. Dokumentacja systemu przetwarzania danych i ochrona ich zbiorów

Zgodnie z art. 10 ust. 1 pkt 3 i 4 ustawy o rachunkowości księgi rachunkowe prowadzone za pomocą komputera i ręcznie posiadają:

- wykazy zbiorów tworzących księgi rachunkowe, opisy systemu przekazania danych z określeniem struktur i wzajemnych powiązań i funkcji,
- opisy systemów informatycznych wraz z opisem algorytmów,
- datę rozpoczęcia eksploatacji tych systemów,
- system ochrony danych i ich zbiorów.

III. Wykaz programów komputerowych dopuszczonych do eksploatacji

Do pracy w Urzędzie Gminy Brzozie dopuszcza się do eksploatacji następujące programy:

1. Programy autorstwa Systemy Komputerowe RADIX:

- FKB +
- KADRY +
- PŁACE +
- POGRUN +
- EGRUN+
- WIP +
- ELUD +
- INFO +
- GOK +
- KASA +
- POST +
- USC +
- WYB +

2. Pozostałe programy (systemy dziedziczne):

- Program BeSTi@ – Sputnik Software
- Program WPF Asystent 7 – Curulis Sp. z o.o. Poznań
- SHRIMP – udostępniony za pośrednictwem Urzędu Ochrony Konkurencji i Konsumentów
- Program PŁATNIK – Asseco Poland
- SRP “ŹRÓDŁO” – Centralny Ośrodek Informatyki
- System Bankowości Elektronicznej Banku Spółdzielczego w Brodnicy
- e-PFRON Offline

IV. Opis przeznaczenia każdego programu i sposobu jego działania

1. FKB +

Obejmuje księgowość budżetu gminy jako jednostki samorządu terytorialnego zgodnie z klasyfikacją budżetową. Rachunkowość budżetowa prowadzona jest zgodnie z ustawą o rachunkowości oraz zakładowym planem kont.

2. KADRY +

W programie prowadzona jest ewidencja danych osobowych pracowników zatrudnionych przez Wójta, ich absencji oraz ewidencji urlopów. Dane osobowe są aktualizowane na bieżąco i służą do użytku wewnętrznego.

3. PŁACE +

Na podstawie danych zarejestrowanych w „Kadrach” sporządza się miesięczne listy wynagrodzeń, nalicza wynagrodzenie chorobowe, zasiłki chorobowe. Program dokonuje również naliczeń składek ZUS, podatku dochodowego i potrąceń wynikających z odrębnych przepisów. Do list wynagrodzeń sporządza się zestawienie list i inne potrzebne dokumenty związane z wynagrodzeniami i sprawozdawczością.

4. POGRUN +

Program umożliwia sporządzenie wymiaru podatków i opłat (należności przypisane) zgodnie z obowiązującymi przepisami ustawy o podatkach i opłatach lokalnych. W systemie POGRUN sporządzać można niezbędne sprawozdania wymierzonych podatków, zastosowanych ulg, skutków obniżenia podatków zastosowanych przez Radę oraz odpowiednie zestawienia.

5. EGRUN+

System Ewidencji Gruntów z SWDE EGRUN+ służy do prowadzenia ewidencji gruntów i budynków w układzie rejestru gruntów i budynków dostosowanym do aktualnie obowiązujących przepisów, archiwizacji jednostek rejestrowych oraz sporządzania zestawień ewidencji gruntów. Dodatkowo system umożliwia wczytywanie plików bazy danych w formacie SWDE przeznaczonych do komunikacji z innymi systemami ewidencji gruntów.

6. WIP +

System WIP służy do ewidencji wpłat należności przypisanych księgowości podatkowej zgodnie z obowiązującymi przepisami. Księgowość podatków i opłat od osób fizycznych, osób prawnych oraz jednostek organizacyjnych nieposiadających osobowości prawnej obejmuje przypisy należności, dokonane wpłaty, zwroty oraz salda na koniec każdego okresu sprawozdawczego.

7. ELUD+

System ELUD+ służy do prowadzenia rejestru mieszkańców i udostępniania ich danych pozostałym systemom z pakietu RADIX: ewidencji gruntów, podmiotów gospodarczych, windykacji opłat i podatków itd.

8. INFO+

System INFO+ jest przeznaczony do udostępniania systematycznej informacji o osobach i podmiotach, których dane są ewidencjonowane w jednym z systemów pakietu RADIX, prowadzenia ewidencji osób fizycznych nie zarejestrowanych w systemie ELUD+ i podmiotów niebędących osobami fizycznymi, działających na terenie gminy lub posiadających zobowiązania wobec gminy oraz wymiany danych między systemami pakietu RADIX a systemami zewnętrznymi.

9. GOK+

System Gospodarowania Odpadami Komunalnymi GOK+ służy do gromadzenia informacji niezbędnych do prawidłowego funkcjonowania w Urzędzie ewidencji związanej z gospodarowaniem odpadami komunalnymi. W bazie systemu przechowywane są dane o nieruchomościach i ich właścicielach, kartoteki deklaracji i decyzji dotyczących opłat za gospodarowanie odpadami komunalnymi, dane o przedsiębiorstwach prowadzących działalność w zakresie ich odbierania oraz opróżniania zbiorników bezodpływowych, rejestry wpisów i zezwoleń na wyżej wymienioną działalność oraz kartoteki sprawozdań.

10. KASA+

System KASA+ przeznaczony jest do obsługi okienek kasowych Urzędu. Umożliwia rejestrację wpłat gotówkowych/czekowych, w szczególności wpłat za należności zarejestrowane w systemie WIP+ jako przypisy oraz wpłat pozostałych. KASA+ umożliwia także rejestrację wypłat oraz sporządzanie i wydruk raportów kasowych.

11. POST+

System POST+ jest przeznaczony do naliczania i prowadzenia ewidencji należnych podatków od środków transportowych. System może być wykorzystywany przez jednostki administracji samorządowej nie prowadzące ewidencji pojazdów, ale zobowiązane do naliczania właściwych podatków.

12. USC +

System USC+ umożliwia prowadzenie ewidencji zdarzeń i czynności prawnych mających wpływ na stan cywilny osób, zgodnie z zasadami prowadzenia ksiąg stanu cywilnego. System USC+ jest przeznaczony do obsługi rejestracji stanu cywilnego. W szczególności umożliwia rejestrację zdarzeń i czynności prawnych mających wpływ na stan cywilny osób. Współpracuje z systemem ewidencji ludności ELUD+, umożliwia wykonywanie zestawień statystycznych i prowadzenie wieloletniego archiwum.

13. WYB+

System Rejestr Wyborców WYB służy do prowadzenia stałego rejestru wyborców wg zasad określonych przez Państwową Komisję Wyborców, emitowania spisu wyborców i okresowych meldunków dla PKW o stanie rejestru, drukowania zawiadomień związanych z prowadzeniem rejestru wyborców. Rejestr wyborców jest prowadzony w oparciu o dane zawarte w rejestrze mieszkańców prowadzonym w systemie ELUD+ oraz o dane zarejestrowane na wniosek wyborcy.

14. BeSTi@

Program BeSTi@ stanowi kompleksowe narzędzie do zarządzania budżetami jednostek samorządu terytorialnego. Ma ono na celu wsparcie służb finansowych JST w realizacji zadań w zakresie planowania i modyfikacji budżetu. Użytkownikami systemu są jednostki samorządu terytorialnego i ich związki, regionalne izby obrachunkowe wraz z zespołami zamiejscowymi oraz Ministerstwo Finansów.

System wspomaga sporządzanie sprawozdań jednostkowych i zbiorczych w miesięcznych i kwartalnych okresach sprawozdawczych. Obsługuje także tworzenie bilansów jednostek budżetowych, zakładów budżetowych, gospodarstw pomocniczych, bilansów łącznych jednostek organizacyjnych w podziale na formy prawne prowadzonej działalności, bilansów z wykonania budżetu JST oraz bilansu skonsolidowanego. Wspomaga pracę w zakresie sprawozdawczości i uchwał budżetowych, umożliwia tworzenie raportów w różnych przekrojach na podstawie wprowadzonych danych.

Program obsługuje elektroniczne przesyłanie sprawozdań budżetowych do Ministerstwa Finansów za pośrednictwem właściwej terytorialnie regionalnej izby obrachunkowej. Wymiana danych odbywa się z możliwym wykorzystaniem podpisu elektronicznego i bez użycia zewnętrznych programów pocztowych.

15. WPF Asystent 7

Program służy do tworzenia i aktualizacji wieloletniej prognozy finansowej tj. umożliwia prognozowanie dochodów i wydatków, ewidencję zobowiązań, generowanie objaśnień oraz przygotowanie tabel do informacji półrocznej.

16. SHRIMP

SHRIMP to elektroniczny System Harmonogramowania Rejestracji i Monitorowania Pomocy publicznej.

Program służy do sporządzania przez podmioty udzielające pomocy publicznej i do przedstawiania Prezesowi UOKiK sprawozdań o udzielonej pomocy publicznej lub informacji o nieudzielonej pomocy publicznej.

17. Program PŁATNIK

Program Płatnik umożliwia płatnikom składek tworzenie, weryfikację i wysyłanie do ZUS dokumentów ubezpieczeniowych.

Płatnik posiada m.in. funkcję: przygotowywania dokumentów ubezpieczeniowych oraz ich weryfikacji, a także wydruku dokumentów. Po uzyskaniu certyfikatu klucza publicznego istnieje możliwość przekazywania w formie elektronicznej do ZUS dokumentów drogą teletransmisji lub na nośnikach (płytkach CD). Oprócz tego Płatnik zapewnia import danych z systemu kadrowo-płacowego, utrzymanie danych historycznych osób ubezpieczonych, drukowanie przelewów bankowych i dokumentów wpłaty, przygotowywanie przelewów bankowych w formie pliku tekstowego.

18. SRP Źródło

ŹRÓDŁO to program do przetwarzania danych gromadzonych w Systemie Rejestrów Państwowych. Aplikacja ta jest udostępniona bezpłatnie wszystkim podmiotom (np. gminom oraz urzędowi wojewódzkim) korzystającym na co dzień z SRP.

Aplikacja ŹRÓDŁO została stworzona z myślą o uproszczeniu pracy na rejestrach państwowych. Zapewnia ona m.in. dostęp do danych w trybie online, automatyczną weryfikację danych oraz umożliwia generowanie raportów i zestawień niezbędnych do prowadzenia statystyk oraz podsumowań.

19. System Bankowości Elektronicznej Banku Spółdzielczego w Brodnicy

System Bankowości Elektronicznej - to jedna z form bankowości elektronicznej dostępna dla posiadaczy rachunków rozliczeniowych lub oszczędnościowo-rozliczeniowych. System umożliwia między innymi:

- sprawdzanie sald i dostępnych środków na rachunkach bankowych
- sprawdzanie historii rachunków bankowych
- sprawdzanie stanu rachunków kredytowych
- wykonywanie przelewów jednorazowych w złotych
- otwieranie lokat terminowych w złotych
- drukowanie potwierdzeń zrealizowanych transakcji
- zarządzanie szablonami płatności
- zarządzanie listą kontrahentów, na rzecz których składane są dyspozycje itp.

20. e-PFRON Offline

Program służy do sporządzania i przekazywania comiesięcznych deklaracji należnych składek na PFRON, a także do przesyłania aktualizacji płatnika składek oraz administratora.

V. Księgowość prowadzona za pomocą komputera

Podstawą zapisów w księgach rachunkowych prowadzonych za pomocą komputera są:

- sprawdzone dowody księgowe – źródłowe i zastępcze, stwierdzające dokonanie operacji gospodarczych,
- dane do komputera wprowadza się na bieżąco w taki sposób, aby pochodzące z nich informacje umożliwiły sporządzenie w terminie obowiązujących jednostkę sprawozdań finansowych i innych sprawozdań, w tym deklaracji podatkowych oraz dokonanie rozliczeń finansowych,
- dane tworzone wewnątrz komputera na podstawie programu przy wykorzystaniu informacji zawartych już w księgach.

Dane po wprowadzeniu do ksiąg rachunkowych przy użyciu komputera należy odpowiednio chronić stosując właściwe procedury i środki chroniące przed zniszczeniem, modyfikacją lub ukryciem zapisu.

Zapis księgowy powinien zawierać co najmniej:

- datę operacji,
- określenie rodzaju i numer identyfikacyjny dowodu księgowego,
- zrozumiały tekst, skrót lub kod operacji gospodarczej,
- rok i datę zapisu,
- oznaczenie kont, których dotyczy.

Na księgi rachunkowe prowadzone za pomocą komputera i techniką ręczną składają się:

- dziennik zawierający chronologiczne ujęcie operacji wraz z nadanym automatycznie kolejnym numerem pozycji dziennika,
- konta zawierające zapisy operacji w ujęciu systematycznym, najpierw na kontach analitycznych, dopiero sumy tych obrotów wprowadzają zapisy na kontach syntetycznych (księgi głównej),
- zestawień obrotów i sald kont, sporządzonych na koniec każdego miesiąca zawierające:

- symbole i nazwy kont,
- salda poszczególnych kont na dzień otwarcia konta, obroty za miesiąc i narastające d początku roku, salda na koniec miesiąca,

Obroty zestawienia obrotów i sald wymagają comiesięcznego uzgodnienia z kontem i dziennikiem, a obroty i salda z obrotami i saldami kont.

W praktyce komputer zapewnia automatyczne uzgodnienia.

Każdy wydruk dziennika, konta lub zestawień obrotów i sald jest trwale opatrzony:

- nazwą jednostki,
- rodzajem księgi i programu przetwarzania,
- powinien zawierać określenie roku obrotowego okresu sprawozdawczego,
- datą sporządzenia wydruku,
- numeracją stron z oznaczeniem pierwszej i ostatniej sumowanych narastająco.

Kontrola ciągłości zapisów oraz przenoszenia obrotów i sald następuje automatycznie.

Stawia się wymóg dekretowania zapisów źródłowych (art. 21 ust. 1 pkt 6 ustawy) poprzez zakwalifikowanie dowodu do ujęcia w księgach rachunkowych (dekretacja) i podpis osoby odpowiedzialnej za to wskazanie.

VI. Wykaz zbiorów danych tworzących księgi rachunkowe na komputerowych nośnikach danych

Księgi rachunkowe Urzędu Gminy prowadzone są z wykorzystaniem niżej wymienionych programów komputerowych:

System Informatyczny	Przeznaczenie systemu	Producent aplikacji	Wersja programu oraz data rozpoczęcia użytkowania
FKB+	<p>System Księgowości Budżetowej FKB służy do prowadzenia ksiąg rachunkowych wg klasyfikacji budżetowej, wspomaganie prac nad budżetem jednostki samorządu terytorialnego, sporządzania wykazów obrotów i stanów kont w ujęciu analitycznym i (sub)syntetycznym w dowolnym okresie czasu, sporządzania wymaganych przepisami sprawozdań z wykonania budżetu oraz do obsługi archiwum poprzednich lat, wg zasad określonych przez ustawę o rachunkowości. W wersji wielozadaniowej system umożliwia obsługę wielu odrębnie zdefiniowanych zadań budżetowych i udostępnianie zbiorczych danych ze wskazanych zadań.</p> <p>System FKB+ jest przeznaczony do:</p> <ul style="list-style-type: none"> - rejestracji, księgowania i drukowania dowodów księgowych, w tym operacji związanych z podatkiem VAT, - zakładania, rozszerzania i modyfikowania planu kont, - prowadzenia kartoteki obrotów wg obowiązującej klasyfikacji budżetowej, - sporządzania i drukowania wymaganych wykazów i sprawozdań na dany dzień, w ujęciu analitycznym lub syntetycznym, wg dowolnego układu klasyfikacji budżetowej, w tym sprawozdań kwartalnych i rocznych; - przeglądania i drukowania dziennika obrotów, wykazów obrotów i stanów kont za dowolny okres czasu, w ujęciu analitycznym i syntetycznym, 	Radix Systemy Komputerowe	2.05 użytkowany od 28.12.2007r.

	<ul style="list-style-type: none"> - zakładania i przeglądania archiwum lat ubiegłych wg zasad określonych ustawą o rachunkowości. 		
KADRY+	<p>System KADRY+ służy do rejestracji danych osobowych pracowników, prowadzenia kartotek zawierających warunki i zasady zatrudnienia, przebieg pracy zawodowej, dane do ubezpieczenia ZUS i inne, prowadzenia ewidencji czasu pracy, drukowania dokumentów związanych z zatrudnieniem, automatycznego aktualizowania danych związanych z liczbą lat stażu pracy, należnym dodatkiem stażowym, nagrodą jubileuszową, wykonywania dowolnych analiz i wyciągów z bazy danych na podstawie określonych przez użytkownika warunków wyboru, a w powiązaniu z systemem PŁACE+, również do automatycznego sporządzania list płac, wykazów podatkowych itp.</p> <p>System KADRY przeznaczony jest do:</p> <ul style="list-style-type: none"> - rejestracji danych pracowników oraz prowadzenia kartotek zawierających ich dane osobowe, warunki i zasady zatrudnienia, przebieg pracy zatrudnionych pracowników, dane do ubezpieczenia ZUS i inne, - prowadzenia ewidencji czasu pracy, - drukowania dokumentów związanych z zatrudnieniem, - automatycznego aktualizowania danych związanych z liczbą lat stażu pracy, należnym dodatkiem stażowym, nagrodą jubileuszową, - archiwizowania danych pracowników, w tym pracowników zwolnionych, - wykonywania analiz i wyciągów z bazy danych na podstawie określonych przez użytkownika warunków wyboru danych, - w powiązaniu z systemem PŁACE+ - automatycznego sporządzania list płac, wykazów podatkowych itp, - prowadzenia wieloletniego archiwum. 	Radix Systemy Komputerowe	1.01 użytkowany od 14.02.2008r.
PŁACE+	<p>System PŁACE+, we współpracy z systemem KADRY+, służy do automatycznego sporządzania list płac zatrudnionych pracowników i drukowania zestawień płacowych.</p> <p>System PŁACE przeznaczony jest do:</p> <ul style="list-style-type: none"> - automatycznego sporządzania oraz drukowania list płac zatrudnionych pracowników - obsługi składek ubezpieczeniowych wg zasad zgodnych z reformą ubezpieczeń społecznych - automatycznego prowadzenia kartotek kasy zapomogowo-pożyczkowej i funduszu mieszkaniowego - drukowania zestawień płacowych, odcinków wypłat, odcinków ZUS oraz dowolnych zaświadczeń i wykazów, także wg klasyfikacji budżetowej - automatycznego naliczania zasiłków - prowadzenia kart zasiłkowych i deklaracji rozliczeniowych ZUS - emitowania odpowiednich dokumentów do programu Płatnik ZUS - prowadzenia wieloletniego archiwum. 	Radix Systemy Komputerowe	1.01 użytkowany od 14.02.2008r.
POGRUN+	<p>System Naliczania Podatków od Nieruchomości, Rolnych i Leśnych POGRUN+ służy do naliczania podatku rolnego, leśnego i od nieruchomości, wprowadzania zmian i naliczania związanych z nimi przypisów i odpisów, wydruku postanowień o wszczęciu postępowania podatkowego, nakazów płatniczych, decyzji po zmianie i decyzji wymiarowych, prowadzenia wieloletniego archiwum wymiaru, rejestracji deklaracji podatkowych od osób prawnych oraz rejestracji zmian deklaracji.</p> <p>System POGRUN+ przeznaczony jest do:</p> <ul style="list-style-type: none"> - prowadzenia pełnej ewidencji gospodarstw rolnych, lasów oraz nieruchomości, zarówno będących 	Radix Systemy Komputerowe	2.06 użytkowany od 28.12.2007r.

	<p>własnością osób fizycznych, jak prawnych i innych (deklaracje podatkowe),</p> <ul style="list-style-type: none"> - ustalenia wymiaru podatku rolnego, leśnego i od nieruchomości, - wprowadzania zmian i ustalenia związanych z nimi przypisów i odpisów, - wydruku postanowień o wszczęciu postępowania podatkowego, nakazów płatniczych, decyzji po zmianie i decyzji wymiarowych, - drukowania rejestrów, zaświadczeń, wykazów oraz sprawozdań okresowych i rocznych, - prowadzenia wieloletniego archiwum wymiaru. 		
EGRUN+	<p>System Ewidencji Gruntów i Budynków EGRUN+ służy do prowadzenia ewidencji gruntów i budynków w układzie rejestru gruntów i budynków dostosowanym do aktualnie obowiązujących przepisów, archiwizacji jednostek rejestrowych oraz sporządzania zestawień ewidencji gruntów. Dodatkowo system umożliwia wczytywanie plików bazy danych w formacie SWDE/GML przeznaczonych do komunikacji z innymi systemami ewidencji gruntów. System Ewidencji Gruntów i Budynków EGRUN+ przeznaczony jest do kompleksowej obsługi ewidencji gruntów i budynków.</p> <p>System EGRUN umożliwia:</p> <ul style="list-style-type: none"> - prowadzenie pełnej ewidencji gruntów i budynków, w układzie rejestru gruntów i budynków dostosowanym do aktualnie obowiązujących przepisów, - sporządzanie wymaganych przepisami raportów oraz zestawień i wykazów ewidencji gruntów i budynków, - prowadzenia rejestru dzierżaw na wnioski, - podgląd budynków oraz działek na mapie OpenStreetMap, - prowadzenie wieloletniego archiwum jednostek rejestrowych, - współpracę z innymi systemami pakietu RADIX. 	Radix Systemy Komputerowe	1.02 użytkowany od 29.04.2013r.
WIP+	<p>System Windykacji Opłat i Podatków WIP służy do zakładania i bieżącej aktualizacji kont rozrachunkowych dla wszystkich płatników z terenu gminy, księgowania operacji na poszczególnych kontach (przypisy, wpłaty, odpisy itp.) niezależnie od rodzaju podatku lub opłaty, tworzenia wykazów podatków i opłat, prowadzenia wieloletniego archiwum, analizy rozrachunkowej kont, obsługi tytułów wykonawczych oraz drukowania upomnień i decyzji. System automatycznie przejmuje dane dotyczące należnych opłat i podatków z systemów wymiarowych pakietu RADIX.</p> <p>System WIP+ przeznaczony jest do:</p> <ul style="list-style-type: none"> - zakładania i bieżącej aktualizacji kont dla wszystkich podatników z terenu miasta/gminy, - analizy rozrachunkowej kont, - obsługi tytułów wykonawczych, - drukowania upomnień, decyzji itp. - tworzenia i drukowania wykazów podatników oraz podatków, - prowadzenia wieloletniego archiwum wraz z możliwością jego przeglądania. 	Radix Systemy Komputerowe	3.02 użytkowany od 28.12.2007r.
ELUD+	<p>System ELUD+ służy do prowadzenia rejestru mieszkańców i udostępniania ich danych pozostałym systemom z pakietu RADIX: ewidencji gruntów, podmiotów gospodarczych, windykacji opłat i podatków itd.</p> <p>System ELUD+ posiada homologację Departamentu Rozwoju Informatyki i Systemu Rejestrów Państwowych MSWiA.</p>	Radix Systemy Komputerowe	2.04 użytkowany od 20.10.2005r.

	<p>Przeznaczony jest do obsługi Lokalnego Banku Danych PESEL w zakresie zadań wykonywanych przez gminę, w tym:</p> <ul style="list-style-type: none"> • rejestracja i modyfikacja danych dotyczących ludności w układzie kart osobowych mieszkańców, • emisja wymaganych przepisami dokumentów i wykazów, • przeprowadzanie analiz i sprawozdawczości oraz emisja wyników, • utrzymywanie i konserwacja bazy aktualnych i byłych mieszkańców, • prowadzenie kartotek obwodów wyborczych oraz sporządzenie list wyborczych, • okresowa wymiana danych z systemami nadrzędnymi: Rejestrem PESEL-CBD, Wojewódzkim Bankiem Danych, Terenowym Bankiem Danych, • udostępnianie danych dotyczących ludności pozostałym systemom z pakietu RADIX oraz współpraca z innymi systemami pakietu RADIX. 		
INFO+	<p>System Informacji o Mieszkańcach, Właścicielach i Użytkownikach INFO+</p> <p>System INFO+ jest przeznaczony do udostępniania syntetycznej informacji o osobach i podmiotach, których dane są ewidencjonowane w jednym z systemów pakietu RADIX, prowadzenia ewidencji osób fizycznych nie zarejestrowanych w systemie ELUD+ i podmiotów niebędących osobami fizycznymi, działających na terenie gminy lub posiadających zobowiązania wobec gminy oraz wymiany danych między systemami pakietu RADIX a systemami zewnętrznymi.</p> <p>System stanowi źródło informacji na temat wszystkich osób związanych z jednostką administracyjną poprzez zamieszkanie na jej terenie, posiadane zobowiązania z tytułu podatków lub opłat, korzystanie z pomocy społecznej lub zatrudnienie w jednostce.</p> <p>Jednocześnie w przypadku braku podstawowego systemu ewidencji ludności, jakim jest ELUD+, INFO+ ułatwia obsługę pozostałych systemów pakietu RADIX, tworząc własną, „pomocniczą” bazę osób rejestrowanych w którymkolwiek z systemów. Dzięki temu możliwa jest bieżąca kontrola prawidłowego tworzenia baz — utrudniona jest rejestracja nieprawidłowych danych osoby zarejestrowanej wcześniej w innym systemie RADIX, co może zdarzyć się np. wskutek błędów literowych podczas wpisywania danych.</p> <p>System umożliwia udostępnianie danych zarejestrowanych w systemach pakietu RADIX systemom zewnętrznym za pośrednictwem usług internetowych oraz wymianę danych systemów EZAR+/FA+ z Centralnym Systemem Informatycznym Zabezpieczenia Społecznego.</p> <p>Do podstawowych funkcji systemu INFO+ należą:</p> <ul style="list-style-type: none"> • automatyczne wyszukiwanie z baz systemów RADIX zainstalowanych w urzędzie zarejestrowanych danych, dotyczących wskazanej osoby fizycznej lub podmiotu niebędącego osobą fizyczną; 	Radix Systemy Komputerowe	4.09 Użytkowany od 30.10.2017

	<ul style="list-style-type: none"> • przygotowanie raportu zawierającego pełne dane osobowe, charakterystykę wraz z formami władania gruntami i nieruchomościami, danymi dotyczące prowadzonej działalności gospodarczej, zestawienie zezwoleń na sprzedaż alkoholu, pobieranych dodatków mieszkaniowych, podstawy naliczania i wysokości podatków i opłat, realizację zobowiązań finansowych z tytułu podatku i opłat, dane osób zatrudnionych w urzędzie i jednostkach związanych, dotyczących między innymi warunków i form zatrudnienia, wynagrodzenia oraz przebiegu pracy; • automatyczna ewidencja osób fizycznych i prawnych, dla których przygotowano raport; • udostępnianie syntezy zawartości raportu; • udostępnianie wybranej części szczegółowej raportu; • przeglądanie i modyfikowanie danych rejestracyjnych oraz fizycznych obcych (tzn. nie zarejestrowanych w systemie ELUD+) i osób prawnych; • rejestracja danych osób fizycznych lub prawnych; • udostępnianie danych zarejestrowanych w systemach RADIX systemom zewnętrznym (EBOI+, CSZS). 		
GOK+	<p>System Gospodarowania Odpadami Komunalnymi GOK+ służy do gromadzenia informacji niezbędnych do prawidłowego funkcjonowania w Urzędzie ewidencji związanej z gospodarowaniem odpadami komunalnymi. W bazie systemu przechowywane są dane o nieruchomościach i ich właścicielach, kartoteki deklaracji i decyzji dotyczących opłat za gospodarowanie odpadami komunalnymi, dane o przedsiębiorstwach prowadzących działalność w zakresie ich odbierania oraz opróżniania zbiorników bezodpływowych, rejestry wpisów i zezwoleń na wyżej wymienioną działalność oraz kartoteki sprawozdań.</p> <p>Program GOK+ umożliwia automatyczną rejestrację deklaracji i opłat na podstawie wcześniej wprowadzonych stawek i danych dotyczących nieruchomości oraz przygotowanie sprawozdania rocznego poprzez automatyczne sumowanie kwartalnych sprawozdań przedsiębiorców.</p> <p>System GOK+ umożliwia:</p> <ul style="list-style-type: none"> - prowadzenie ewidencji nieruchomości oraz ich właścicieli, - rejestrację deklaracji i decyzji dotyczących opłat za gospodarowanie odpadami komunalnymi, - automatyczną rejestrację deklaracji i opłat na podstawie wprowadzonych danych nieruchomości, - rejestrację przedsiębiorców prowadzących działalność w zakresie odbierania odpadów komunalnych oraz opróżniania zbiorników bezodpływowych, - prowadzenie ewidencji wpisów do rejestru działalności regulowanej w zakresie odbierania odpadów komunalnych od właścicieli nieruchomości, - prowadzenie rejestru zezwoleń na opróżnianie zbiorników bezodpływowych i transportu nieczystości ciekłych, - rejestrację kwartalnych sprawozdań podmiotów odbierających odpady komunalne oraz podmiotów prowadzących działalność w zakresie opróżniania zbiorników bezodpływowych i transportu nieczystości ciekłych, 	Radix Systemy Komputerowe	2.02 użytkowany od 29.04.2013r.

	<ul style="list-style-type: none"> - automatyczne przygotowanie sprawozdania rocznego poprzez sumowanie kwartalnych sprawozdań przedsiębiorców, - współpracę z innymi systemami pakietu RADIX. 		
KASA+	<p>System KASA+ przeznaczony jest do obsługi okienek kasowych Urzędu. Umożliwia rejestrację wpłat gotówkowych/czekowych, w szczególności wpłat za należności zarejestrowane w systemie WIP+ jako przypisy oraz wpłat pozostałych. KASA+ umożliwia także rejestrację wypłat oraz sporządzanie i wydruk raportów kasowych.</p> <p>System KASA+ przeznaczony jest do:</p> <ul style="list-style-type: none"> - rejestracji wpłat gotówkowych/czekowych, także należności zarejestrowanych przez inne systemy pakietu RADIX, - rejestracji wypłat gotówki z kasy, - prowadzenia sprzedaży oraz obsługi wpłat i wypłat z wykorzystaniem kasy i drukarki fiskalnej, - przygotowania dokumentów i rejestracji wpłat z możliwością wielokrotnych zmian organizacji pracy: na jednym lub kilku stanowiskach, - drukowania raportów kasowych i bankowych dowodów wpłaty, - zamknięcia roku z automatycznym przeniesieniem dokumentów do archiwum, - wyodrębnienia wpłat i wypłat dla zadań (jednostek) zarejestrowanych w systemie finansowo-księgowym FKB+ lub zdefiniowanych w systemie KASA+, - sporządzania wyciągów operacji kasowych przypisanych jednostkom z systemu FKB+, - prowadzenia wieloletniego archiwum. 	Radix Systemy Komputerowe	2.03 użytkowany od 19.12.2008r.
POST+	<p>System POST+ jest przeznaczony do naliczania i prowadzenia ewidencji należnych podatków od środków transportowych. System może być wykorzystywany przez jednostki administracji samorządowej nie prowadzące ewidencji pojazdów, ale zobowiązane do naliczania właściwych podatków.</p> <p>Podstawowe możliwości systemu:</p> <ul style="list-style-type: none"> - prowadzenie ewidencji podatników — właścicieli pojazdów oraz naliczonych dla nich podatków, - rejestracja kart podatkowych pojazdów dla osób fizycznych i prawnych, - rejestracja deklaracji na podatek od środków transportowych, - automatyczne naliczanie wysokości należnego podatku, - rejestracja wezwań, postanowień oraz decyzji dla podatników, którzy nie złożyli deklaracji, - obsługa plików XML przesyłanych ze starostwa, - współpraca z innymi systemami pakietu RADIX. 	Radix Systemy Komputerowe	2.17.49 użytkowany od 19.01.2021r.
BESTI@	<p>Programy BeSTi@ i SJO BESTI@ stanowią kompleksowe narzędzie do zarządzania budżetami jednostek samorządu terytorialnego. System wspomaga sporządzanie sprawozdań jednostkowych i zbiorczych w miesięcznych i kwartalnych okresach sprawozdawczych. Obsługuje także tworzenie bilansów jednostek budżetowych, zakładów budżetowych, gospodarstw pomocniczych, bilansów łącznych jednostek organizacyjnych w podziale na formy prawne prowadzonej działalności, bilansów z wykonania budżetu JST oraz bilansu skonsolidowanego.</p>	Sputnik Software Sp. z o.o. Poznań	1.04.01.01 z dnia 15.02.2021r. użytkowany od 1.03.2006r.

Wymienione wersje oprogramowania ulegają aktualizacji stosownie do poprawek i zmian oprogramowania dostarczanych przez producentów oprogramowania. Wszystkie wersje oraz opis zmian jakie wprowadzają oraz zasady stosowania algorytmów i parametrów są wymienione w poszczególnych programach.

Określa się datę rozpoczęcia eksploatacji wyżej wymienionych wersji oprogramowania na dzień wprowadzenia programu do użytkowania.

Wzajemne powiązania zbiorów tworzących księgi rachunkowe

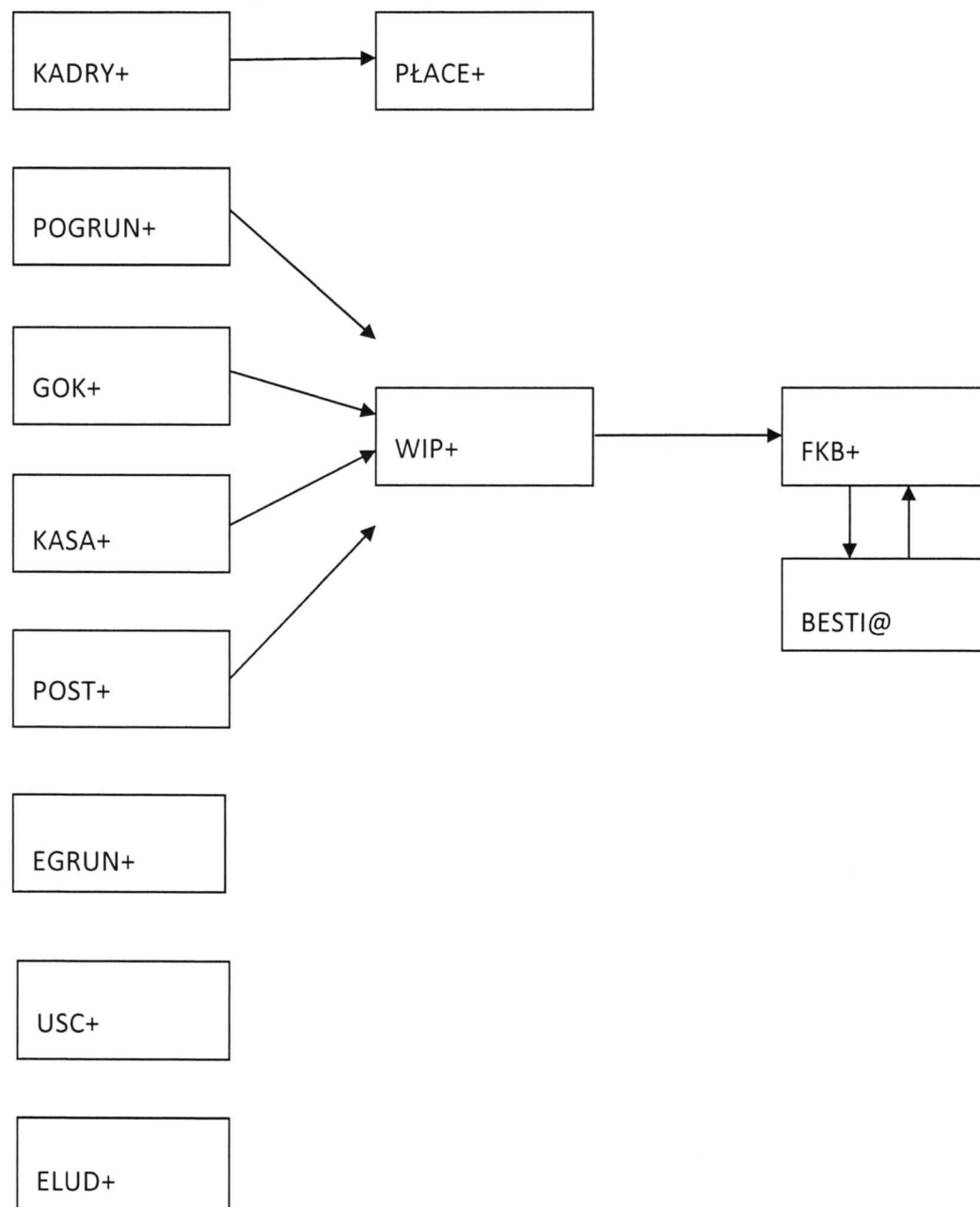

VII. Ochrona danych, zbiorów danych i programów

Zgodnie z art. 23 ust. 1 ustawy należy stosować właściwe procedury i środki chroniące przed zniszczeniem, modyfikacją lub ukryciem zapisu. Zapis art. 23 ustawy uznaje księgi rachunkowe za prowadzone bezbłędnie, jeżeli wprowadzono do nich kompletnie wszystkie dowody księgowo, zapewniono ciągłość zapisów i procedur obliczeniowych (art. 23 ust. 4 ustawy).

Zapewnić należy również wymóg identyfikacji dowodów i sposobu ich zapisania w księgach rachunkowych, na wszystkich etapach przetwarzania danych tak, aby istniał tzw. ślad rewizyjny,

Spełniając wymogi art. 71 ustawy o ochronie danych stosowane są następujące metody zabezpieczenia dostępu do danych i ich przetwarzania poprzez:

- stosowanie odpornych na zagrożenie nośników danych,
- właściwe zabezpieczenie zewnętrznej dostępności do programów,
- systematyczne tworzenie rezerwowych kopii zbiorów danych zapisanych na nośnikach komputerowych przynajmniej 1 raz w tygodniu,
- archiwizowanie bazy danych poprzez zapewnienie trwałości zapisu informatycznego systemu rachunkowości przez czas nie krótszy niż 5 lat,
- zabezpieczanie rezerwowych kopii ksiąg rachunkowych na trwałych nośnikach (CD lub DVD) oraz okresowe wydruki kartotek,
- wprowadzenie systemu hasłowych zabezpieczeń, chroniącego przed dostępem osób nieupoważnionych do bazy lub przed zniszczeniem.

WÓJT
Danuta Kedziorska-Cieszyńska

